

7 August 2007

СОГЛАШЕНИЕ

**О ПРИНЯТИИ ЕДИНООБРАЗНЫХ ТЕХНИЧЕСКИХ ПРЕДПИСАНИЙ
ДЛЯ КОЛЕСНЫХ ТРАНСПОРТНЫХ СРЕДСТВ, ПРЕДМЕТОВ
ОБОРУДОВАНИЯ И ЧАСТЕЙ, КОТОРЫЕ МОГУТ БЫТЬ УСТАНОВЛЕНЫ
ИЛИ ИСПОЛЬЗОВАНЫ НА КОЛЕСНЫХ ТРАНСПОРТНЫХ СРЕДСТВАХ,
И ОБ УСЛОВИЯХ ВЗАИМНОГО ПРИЗНАНИЯ ОФИЦИАЛЬНЫХ
УТВЕРЖДЕНИЙ, ВЫДАВАЕМЫХ НА ОСНОВЕ ЭТИХ ПРЕДПИСАНИЙ***

(Пересмотр 2, включающий поправки, вступившие в силу 16 октября 1995 года)

Добавление 86: Правила № 87

Пересмотр 1 - Поправка 5

Дополнение 10 к первоначальному варианту Правил - Дата вступления в силу:
18 июня 2007 года

**ЕДИНООБРАЗНЫЕ ПРЕДПИСАНИЯ, КАСАЮЩИЕСЯ ОФИЦИАЛЬНОГО
УТВЕРЖДЕНИЯ ДНЕВНЫХ ХОДОВЫХ ОГНЕЙ МЕХАНИЧЕСКИХ
ТРАНСПОРТНЫХ СРЕДСТВ**



ОРГАНИЗАЦИЯ ОБЪЕДИНЕННЫХ НАЦИЙ

* Прежнее название Соглашения:

Соглашение о принятии единообразных условий официального утверждения и о взаимном признании официального утверждения предметов оборудования и частей механических транспортных средств, совершено в Женеве 20 марта 1958 года.

GE.07-25232 (R) 031207 031207

Содержание (ПРИЛОЖЕНИЯ) изменить следующим образом:

"...

Приложение 6 - Минимальные предписания в отношении отбора образцов, проводимого инспектором

Приложение 7 - Минимальные углы, требуемые для пространственного распределения силы света"

Текст Правил

Пункты 7.1 - 7.3 изменить следующим образом:

"7.1 На исходной оси сила света, излучаемого каждым огнем, не должна быть ниже 400 кд.

7.2 Вне исходной оси и в пределах секторов, указанных на схеме в приложении 7 к настоящим Правилам, сила света, излучаемого каждым из огней, должна:

7.2.1 в каждом направлении, соответствующем точкам таблицы стандартного распределения света, приведенной в приложении 3 к настоящим Правилам, быть по крайней мере равной произведению минимальной величины, указанной выше в пункте 7.1, и величины в процентах, указанной в этой таблице для данного направления, и

7.2.2 не превышать 1 200 кд в любом направлении, в котором виден данный огонь.

7.3 Кроме того, в пределах зоны, указанной на схеме в приложении 7, сила излучаемого света не должна быть ниже 1,0 кд".

Пункт 8 изменить следующим образом:

"8. **ВИДИМАЯ ПОВЕРХНОСТЬ**

Площадь видимой поверхности в направлении исходной оси огня должна быть не менее 25 см² и не более 200 см²".

Приложение 3, пункт 5, изменить таблицу стандартного распределения света следующим образом:

"

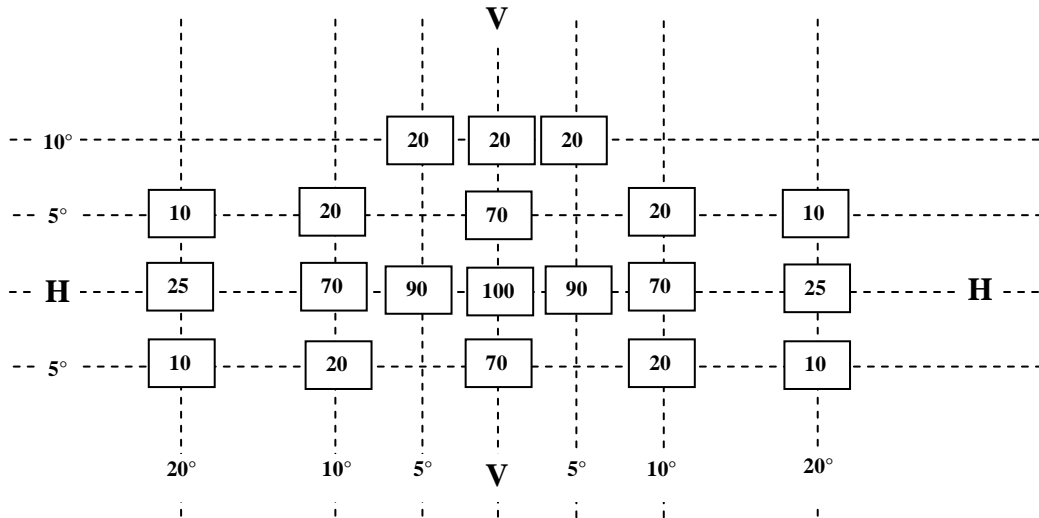

"

Включить новое приложение 7 следующего содержания:

"Приложение 7

МИНИМАЛЬНЫЕ УГЛЫ, ТРЕБУЕМЫЕ ДЛЯ ПРОСТРАНСТВЕННОГО РАСПРЕДЕЛЕНИЯ СВЕТА

Для дневных ходовых огней, охватываемых настоящими Правилами, минимальные вертикальные углы пространственного распределения света во всех случаях составляют 10° выше и 5° ниже горизонтали.

Минимальные горизонтальные углы пространственного распределения света:

Направление движения



"
